

# LAVE-VERRES BE35

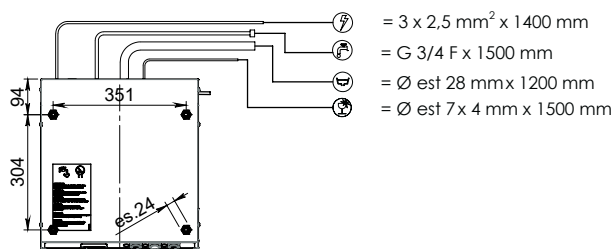

- bras de lavage et rinçage en inox
- châssis et parois en acier inox AISI 304
- contrôle électromécanique
- dispositif d'attente surchauffeur
- doseur de produit de rinçage à pression
- double paroi sur cuve
- micro-rupteur de sécurité
- résistance cuve et surchauffeur en Incoloy 800
- thermostat de surchauffeur réglable
- thermostats de cuve à tarage fixe (55°C)

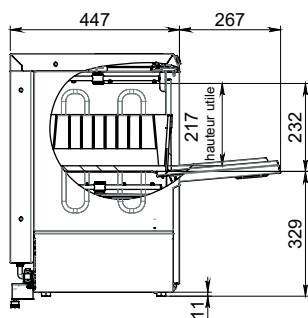
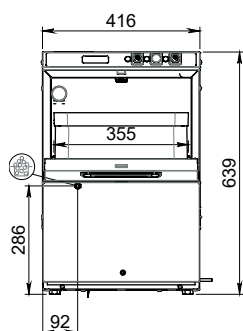

- = 3 x 2,5 mm<sup>2</sup> x 1400 mm
- = G 3/4 F x 1500 mm
- = Ø est 28 mm x 1200 mm
- = Ø est 7 x 4 mm x 1500 mm

## CARACTERISTIQUES TECHNIQUES

dimensions ( L x P x H )	416 x 447 x 639 mm
dimensions du panier	350 x 350 mm
hauteur utile	217 mm
verres/h (ø 7 cm) (H2O=50°C)	510
durée du cycle	120 sec
tension d'alimentation	230 V - 50Hz
puissance absorbée maximale	3,2 kW
puissance pompe lavage	0,19 kW
puissance résistance surchauffeur/cuve	3 / 1,3 kW
capacité surchauffeur/cuve	3,5 / 10,3 litres
consommation eau de rinçage (2 bar)	2,5 litres
eau d'alimentation	55...60 °C
dotation	2 paniers

## MODELE AVEC OPTIONS (INCORPORES)

adoussiseur	BE35A
pompe de vidange	BE35/VID
doseur détergent	BE35DL
pompe de vidange et doseur détergent	BE35/VID/DL